



**PREFEITURA DE NOVA TRENTO**  
CNPJ 82.925.025/0001-60  
Praça del Comune, 126, Centro, CEP 88.270-000  
Fone: 48 32673200 – SETOR DE LICITAÇÃO



|  |   |   |
|--|---|---|
| <b>SOLICITAÇÃO DE ABERTURA DE LICITAÇÃO</b>  |   | <b>SOLICITAÇÃO</b><br><br><b>002/2022</b> |
| <b>SECRETARIA: CULTURA E TURISMO</b><br><b>SETOR: COMPRAS E LICITAÇÕES</b>   |   |   |
| <b>ITEM</b>  | <b>DESCRIÇÃO DO MATERIAL E/ OU SERVIÇO COM TERMO DE REFERÊNCIA EM ANEXO</b> |   |
| <p>SOLICITO ABERTURA DE PROCESSO LICITATÓRIO MODALIDADE DE REGISTRO DE PREÇO PARA A CONFECÇÃO E INSTALAÇÃO DE ESCULTURAS DE FIGURA SANTA NOS PRINCÍPAIS ACESSOS DE NOVA TRENTO/SC.</p>   |   |   |
| <p><b>JUSTIFICATIVA:</b> O Santuário Santa Paulina, é reconhecido internacionalmente, e Nova Trento é reconhecido como capital Catarinense do Turismo Religioso, por possuir dois Santuários. Tendo aproximadamente 40 mil visitantes/mês passando pelo município e por este motivo ao colocar as esculturas de figuras Santas se agregaram ao valor econômico da cidade como também transformando esses pontos em atrativos turísticos do município de Nova Trento.</p> |   |   |
| <b>FONTE DE RECURSOS:</b>  |   | <b>VALOR DA DOTAÇÃO:</b>                  |

**RECEBIDO**  
03/06/22  
NOME: \_\_\_\_\_  
RG/CPF: \_\_\_\_\_



**PREFEITURA DE NOVA TRENTO**  
CNPJ 82.925.025/0001-60  
Praça del Comune, 126, Centro, CEP 88.270-000  
Fone: 48 32673200 – SETOR DE LICITAÇÃO



**Pelo exposto, solicito autorização para dar continuidade ao presente processo:**

**Nova Trento, 03 junho de 2022.**

**Sr. Rodrigo Bonecher**  
**Secretário de Cultura e Turismo**

**Pelo exposto, solicito autorização para dar continuidade ao presente processo:**

**Nova Trento, 03 junho de 2022.**

**Sr. Daniel Rongálio**  
**Secretário de Administração e Finanças**



**Prefeitura Municipal  
de Nova Trento**

**Nova  
Trento**  
Terra de Santa Paulina

Ofício nº 108 – SMCT Nova Trento, 03 de Junho de 2022.

Ao Ilmo. Sr. Fernando Sens

Gerente de Compras

Vimos por meio deste, solicitar Abertura de Licitação, para realizar compra de escultura de duas figuras Santas que temos em nosso município, Santa Paulina e Nossa Senhora do Bom Socorro para instalar nos dois principais acessos a Nova Trento.

O Santuário Santa Paulina é reconhecido internacionalmente, e Nova Trento é reconhecida como a Capital Catarinense do Turismo Religioso, tendo aproximadamente 40 mil visitantes/mês (dados pesquisa SANTUR 2018), e por este motivo, ao colocar as esculturas de figuras Santas, se tornarão mais um atrativo turístico para o nosso município.

Especificação

Projetos em anexo ao termo de referência.

Certos de vossa colaboração, agradecemos.

Atenciosamente,

Rodrigo Bonecher  
Secretário Municipal de Cultura e Turismo

RECEBIDO  
03/06/22  
NOME: \_\_\_\_\_  
ASSIN: \_\_\_\_\_



## TERMO DE REFERÊNCIA

### 1.0 – OBJETO

Registro de Preço para contratação de empresa para prestação de serviços de instalação, confecção em peças de fibra de vidro pintura clássica colorida, para os dois principais acessos a cidade de Nova Trento.

### 2.0 - ESPECIFICAÇÕES DOS SERVIÇOS

| Item | Produto   | Unid. | Quant. | V. Unit.         | V. Total          |
|------|---|-------|--------|------------------|-------------------|
| 01   | Escultura representando a figura de Santa Paulina com 3 metros de altura, confeccionada em fibra de vidro com pintura clássica colorida.                | Unid. | 4      | R\$<br>26.450,00 | R\$<br>105.800,00 |
| 02   | Escultura representando a figura de Nossa Senhora do Bom Socorro com 3 metros de altura, confeccionada em fibra de vidro com pintura clássica colorida. | Unid. | 4      | R\$<br>36.317,00 | R\$<br>145.268,00 |
| 03   | Pedestal com 4 metros de altura em cimento natural (desmontado).  |       | 4      | R\$<br>6.585,25  | R\$<br>26.325,00  |

### 3.0 - LICITAÇÃO/MODALIDADE

Pregão Presencial, critério de menor preço por item.

### 4.0 – ÓRGÃO SOLICITANTE

Secretaria Municipal de Cultura e Turismo de Nova Trento.

### 5.0 – JUSTIFICATIVA

Nova Trento é reconhecida como Capital Catarinense do Turismo Religioso, por possuir dois Santuários. O Santuário Santa Paulina é conhecido nacionalmente e internacionalmente, pelos milagres comprovados pelo Vaticano e por toda Igreja Católica. Recebemos mensalmente aproximadamente 40 mil visitantes (conforme pesquisa realizada pela SANTUR em 2018), e por este motivo, as esculturas darão “boas vindas” aos visitantes ao chegarem na cidade, tornando mais um atrativo turístico para Nova Trento, agregando assim no valor econômico da cidade.

### 6.0 - VIGÊNCIA E PRAZO DE EXECUÇÃO CONTRATUAL

O prazo deverá ser de até 90 dias.



**Prefeitura Municipal  
de Nova Trento**

**Nova  
Trento**  
Terra de Santa Paulina

**6.1. PRAZO DE EXECUÇÃO:** O Prazo para execução dos serviços será de acordo com a vigência do contrato, a contar da data de expedição da ordem de serviço.

**6.2. VIGÊNCIA DO CONTRATO:** A vigência do contrato será até 31.12.2022.

#### **7.0 - FORMA DE PAGAMENTO**

O pagamento será efetuado até o 30º (trigésimo) dia subsequente a realização dos serviços, após atesto da nota fiscal, feito pelo servidor responsável e acompanhadas de todas as certidões que o estado exige.

#### **8.0 – INICIO DA PRESTAÇÃO DO SERVIÇO**

8.1. Após assinatura do contrato, e expedição da Ordem de Execução/Serviço emitido pelo setor competente da Secretaria de Cultura e Turismo.

8.2. Os serviços deverão ser executados no local em que a Secretaria de Cultura e Turismo definir.

#### **9.0 CONDIÇÕES ESPECIAIS**

##### **10.1. AO LICITANTE**

**10.2.** Comprovação de aptidão para desempenho de atividade pertinente e compatível em características de obra semelhante com observação de atividades correlatadas de concreto armado, índices de maior relevância para os itens constantes (Pedestal/Escultura) por meio da apresentação de Atestado(s) ou Certidão(ões), expedido(s) por pessoa jurídica de direito público ou privado, devidamente registrado(s) no CREA ou no CAU, necessariamente em nome do licitante;

**10.3.** A comprovação a que se refere o item acima poderá ser efetuada pelo somatório das quantidades realizadas em tantos atestados ou certidões quanto dispuser o licitante;

#### **11. OBRIGAÇÕES DA CONTRATANTE**

**13.1** A CONTRATANTE, sempre que julgar necessária promoverá fiscalização no serviço prestado sem que haja aviso prévio sobre a realização da mesma;

**13.2** A CONTRATANTE reservar-se-á o direito de descontar das Faturas/Notas Fiscais os débitos e multas previstas neste Contrato, bem como dos valores pagos a terceiros a título de ressarcimento de danos causados pela CONTRATADA;

**13.3** Efetuar os pagamentos mensais devidos à contratada pela fiel execução do objeto do contrato;

**13.4** Exigir o fiel cumprimento dos serviços a serem contratados devendo, a SECTUR avaliar a qualidade da execução dos mesmos, anotando, em registro próprio, todas as ocorrências relacionadas, além de determinar o que for necessário à regularização das faltas ou defeitos



observados, fixando prazo para a sua correção;

11.2.5. Prestar as informações e os esclarecimentos que venham a ser solicitados pela Contratada.

13.5 Avaliar a necessidade de correções, que melhorem a qualidade da prestação dos serviços objeto desta licitação;

13.6 Fornecer, quando solicitado pela Contratada, declaração sobre seu desempenho, para servir de prova de capacitação técnica em licitações públicas;

13.7 A inexecução total ou parcial do objeto licitado, bem como quaisquer atos que impliquem em desobediência ou indisciplina, acarretará a aplicação das penalidades previstas em lei.

## **12. DA FISCALIZAÇÃO E DA GESTÃO DO CONTRATO:**

12.1. O fiscal do contrato será indicado no ato de sua assinatura;

12.2. São atribuições mínimas do Fiscal/Gestor de Contrato:

Acompanhar a execução físico-financeira do contrato;

Atestar a qualidade dos serviços contratados se estes estiverem em conformidade com as especificações do respectivo objeto contratado;

Acompanhar, fiscalizar e orientar o cumprimento das cláusulas contratuais, observando os prazos de vigência e de execução;

Requerendo formalmente ao setor competente, com antecedência, as prorrogações e aditivos necessários, devidamente justificados;

Controlar o prazo de vigência do instrumento contratual e informando sobre paralisações ou suspensões que ocorram no contrato;

Comunicar formalmente ao respectivo Gestor de Contrato e/ou Gestor de Convênio eventuais irregularidades após ter notificado formalmente a contratada em casos de descumprimento de cláusulas contratuais e anotar, em formulário próprio, todas as ocorrências que julgar relevantes, relacionadas com a execução do contrato, determinando o que for necessário à regularização das faltas ou defeitos observados;

Zelar pela fiel execução dos contratos, sobretudo no que concerne à qualidade dos materiais fornecidos e dos serviços prestados; Estabelecer, juntamente com o respectivo gestor, o cronograma de fiscalização.



**ANEXO II**

**MODELO DE CARTA PROPOSTA E PLANILHA DE PREÇOS**

**NOME COMPLETO DO LICITANTE:**

**CNPJ:**

**ENDEREÇO:**

**TELEFONE/FAX:**

**EMAIL:**

**REPRESENTANTE (s) /QUALIFICAÇÃO:**

Proposta que faz a pessoa física/empresa  
\_\_\_\_\_ inscrita no CNPJ/CPF nº  
\_\_\_\_\_, estabelecida no endereço: \_\_\_\_\_, telefones  
\_\_\_\_\_, e-mail \_\_\_\_\_, para o fornecimento dos itens abaixo  
relacionados, conforme estabelecido no **PREGÃO PRESENCIAL N°. .... /2022.**

| Item | Produto   | Unid. | Quant. | V. Unit. | V. Total |
|------|---|-------|--------|----------|----------|
| 01   | Escultura representando a figura de Santa Paulina com 3 metros de altura, confeccionada em fibra de vidro com pintura clássica colorida.                | Unid. | 4      | R\$      | R\$      |
| 02   | Escultura representando a figura de Nossa Senhora do Bom Socorro com 3 metros de altura, confeccionada em fibra de vidro com pintura clássica colorida. | Unid. | 4      | R\$      | R\$      |
| 03   | Pedestal com 4 metros de altura em cimento natural (desmontado).  |       | 4      | R\$      | R\$      |
|      |   |       |        |          |          |

▪ A validade da proposta é de \_\_\_\_\_ (\_\_\_\_\_) dias.

**Local e data**

\_\_\_\_\_  
Assinatura do representante legal da empresa

**Nota:**

- 1) Este documento deverá ser emitido em papel que identifique o Licitante.
- 2) A validade da proposta deverá ser de no mínimo 60 dias a contar da sessão pública

**PREFEITURA MUNICIPAL DE NOVA TRENTO/ SC**

**MEMORIAL DESCRITIVO E ESPECIFICAÇÕES TÉCNICAS**

**MONUMENTOS**

**Objeto:**

Construção de Monumentos, Santa Paulina e Nossa Senhora do Bom Socorro, a serem instalados em local previamente determinando dentro do perímetro urbano.

A escultura seguirá os moldes (réplicas) das imagens tradicionais e terá altura de 3,00 m, com envergadura proporcional.

Fixada sobre pedestal em concreto armado com 4,00 m de altura, composto por base, coluna canelada (diâmetro 90 cm), e capitel.

**DA ESCULTURA:**

➤ **Estrutura**

Produzida em PRFV – polímero reforçado em fibra de vidro, com no mínimo duas camadas, estruturada em ferro metalon 20 x 20 compatíveis com as necessidades dos elementos artísticos. As barras serão soldadas umas às outras, trançadas e cruzadas de modo a se obter a sustentação desejada.

➤ **Fixação**

Gabarito (macho fêmea) em ferro chato 2” x 1/4, parafuso 1/2 x 1. 1/2”, chumbadores e cantoneira 5/8.

➤ **Acabamento**

Textura com resina, pintura clássica colorida em cores padrão.

➤ **Montagem**

A escultura será transportada totalmente montada (acabada, pintada) ao local de fixação por conta e risco da empresa fornecedora.



## **DO PEDESTAL:**

Em concreto armado, seguirá criteriosamente o projeto arquitetônico, em anexo.

### **➤ Instalação da Escultura e Pedestal**

Para a instalação se fará necessário a utilização de um guincho tipo munck, com capacidade para aproximadamente 250 kg, e lança suficiente para atingir o objetivo (altura do pedestal, espaçamento, altura da imagem). Serviço realizado a cargo da empresa fornecedora.

**Observações:**

- Toda e qualquer dúvida nas especificações acima, deverão ser verificadas junto ao setor de engenharia da Prefeitura.
- Materiais e serviços a serem utilizados serão fiscalizados pelo setor de engenharia da Prefeitura.
- Ao final da obra o local deverá ser entregue completamente limpo e todo entulho removido.

Local, \_\_\_\_\_, de \_\_\_\_\_ de \_\_\_\_\_

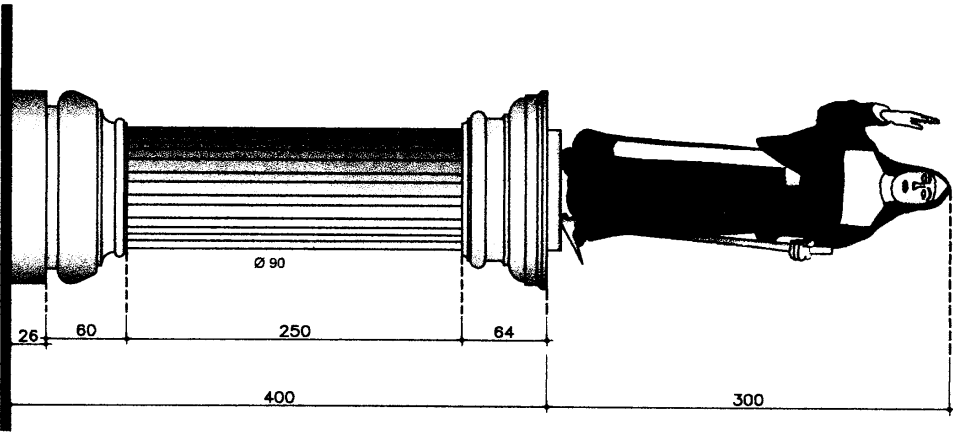

1 ELEVACÃO FRONTAL  
Escala: 1/25

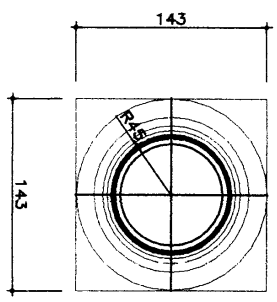

2 PLANTA DO PEDESTAL  
Escala: 1/25

|  |  |           |  |
|--|--|-----------|--|
| APROVAÇÃO                                |  | ESCALA    |  |
| MONUMENTOS                               |  | INDICAÇÃO |  |
| PROPRIETÁRIO                             |  | DATA      |  |
| PREFEITURA MUNICIPAL DE NOVA TRENTO - SC |  | 03/2022   |  |
| COORDENADORAS GEOMÉTRICAS                |  | DESENHO   |  |
| (...)                                    |  | 01/02     |  |
| LOCAL                                    |  | INDICAÇÃO |  |
| TÍTULO                                   |  | INDICAÇÃO |  |
| Monumento Santa Paulina                  |  | INDICAÇÃO |  |
| PROJETO                                  |  | EXECUÇÃO  |  |

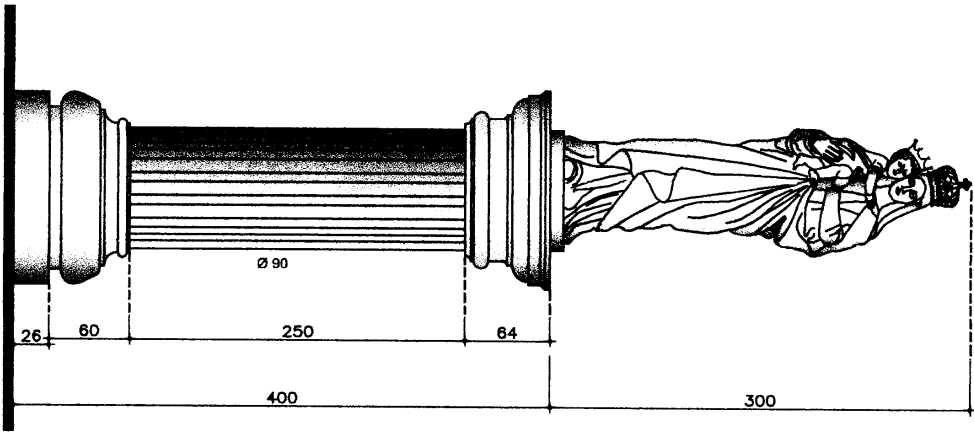

1 ELEVACÃO FRONTAL  
Esc. 1/25

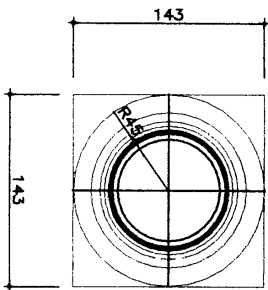

2 PLANTA DO PEDESTAL  
Esc. 1/25

|                   |          |  |          |
|-------------------|----------|--|----------|
| APROVAÇÃO         |          | 02/02                                    |          |
| OBRA              |          | MONUMENTOS                               |          |
| PROPRIETÁRIO      |          | PREFEITURA MUNICIPAL DE NOVA TRENTO - SC |          |
| COORDENADOR GERAL |          | ...                                      |          |
| LOCAL             |          |  |          |
| TÍTULO            |          | Monumento Nossa Senhora do Bom Socorro   |          |
| PROJETO           | EXECUÇÃO | ESCALA                                   | INDICADA |
|                   |          | DATA                                     | 05/2022  |
|                   |          | DESENHO                                  |          |