



LEDSTAR
Uma marca do Grupo UNICOBRA

LEDSTAR® Street-Light VITTA MINI V9.3



VIA
PÚBLICA



PRONTA PARA
TELEGESTÃO



SMART CITY



Até
145 lm/W



FABRICAÇÃO
NACIONAL



CERTIFICAÇÃO

A luminária **LEDSTAR® Street-Light VITTA MINI V9.3** é a mais nova e eficaz luminária pública LED do Brasil. Desenvolvida para durar mais de 102.000 horas (expectativa de vida L70), é a escolha natural para projetos que visam o menor custo total de propriedade. Ilumina desde vias arteriais até vias locais com uniformidade e luminosidade dentro das normas vigentes. Seu corpo possui tratamento contra raios UV e corrosão. Pronta para telegestão, permite o gerenciamento remoto, otimização do serviço de manutenção e redução adicional do consumo de energia elétrica. Produto certificado de acordo com a portaria n°20, de 15 de Fevereiro 2017.

Garantia

Conforme termos de garantia disponível em ledstar.com.br/garantia



LEDSTAR® Street-Light VITTA MINI V9.3

MODELO	SL VITTA-22	SL VITTA-30	SL VITTA-40	SL VITTA-50	SL VITTA-58
CARACTERÍSTICAS ELÉTRICAS					
Potência Nominal de Rede (W)	22	30	40	50	58
Faixa de Tensão Nominal (V)	90 a 305				
Frequência Nominal (Hz)	50 - 60				
Corrente de Entrada @ 220V (A)	0,116	0,147	0,197	0,239	0,280
Fator de Potência	> 0,96				
Temperatura de Operação (°C)	- 10 a + 50				
Distorção Harmônica (THD) (%)	< 10				
Proteção Contra Surto (kV/ kA)	10 / 12 (IEEE C62.41.2; IEC 61643-11 Classe II) Ligação em série com a carga				
Tomada	7 pinos ANSI C136.41				
Relé Fotoelétrico	Opcional				
Shorting Cap	Opcional				
Dimerização (V)	0 - 10				
Equivalência (W)	Lâmpada HID 70				

CARACTERÍSTICAS FOTOMÉTRICAS

Fluxo Luminoso da Luminária (lm)**	3.190	4.350	5.800	7.250	8.410
Eficácia da Luminária (lm/W)**	até 145				
Classificação Fotométrica	TIPO II MÉDIA - Limitada em angulação 0°				
Índice de Reprodução de Cor (IRC)	> 70				
Temperatura de Cor (TCC) (K)	5.000				
Expectativa de Vida do LED (L70) (h)	> 102.000				
Expectativa de Vida da Luminária (h)	> 100.000				

CARACTERÍSTICAS CONSTRUTIVAS

Conexão	Cabo PP 3 x 1,5 mm ² 300/500 V em ERP				
Material da Luminária	Alumínio Injetado				
Cor da Luminária	Cinza Munsell N6,5 (outras cores opcionais)				
Material da Lente	Policarbonato				
Fixação (mm)	Braço Horizontal de 30 até 63 de diâmetro (ajuste de ângulo do suporte, de - 5° até + 5°), torque de fixação de 17 N.m (para braços abaixo de 30 mm é necessário um adaptador)***				
Grau de Proteção Óptico (IP)	66				
Grau de Proteção do Alojamento do Controlador (IP)	66				
Grau de Proteção Contra Impactos (IK)	09				
Peso da Luminária (kg)	2,3				

** sujeito a alteração.

*** adaptador vendido separado.



LEDSTAR® Street-Light VITTA MINI V9.3

Dimensões (mm)

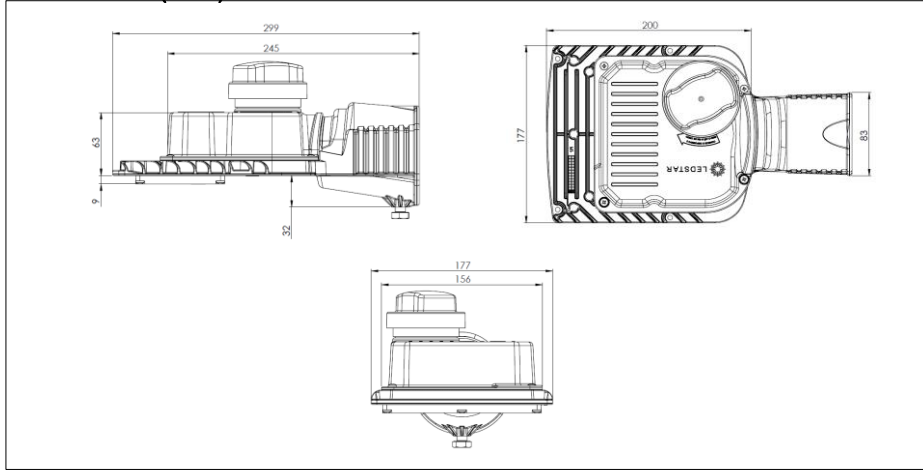

TIPO II MÉDIA

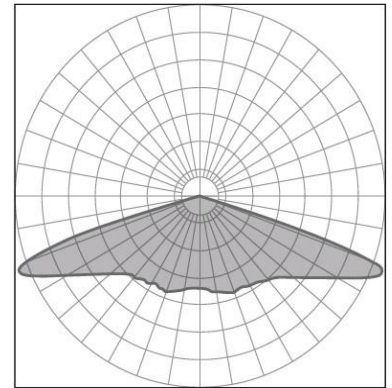

Suporte Articulado para Luminária (opcional)

Dois opções de suporte articulado para fixação de luminária pública, com acabamento galvanizado a fogo e abertura de -25° a $+25^\circ$.

Opção 1 : Braço de 21 a 48 mm

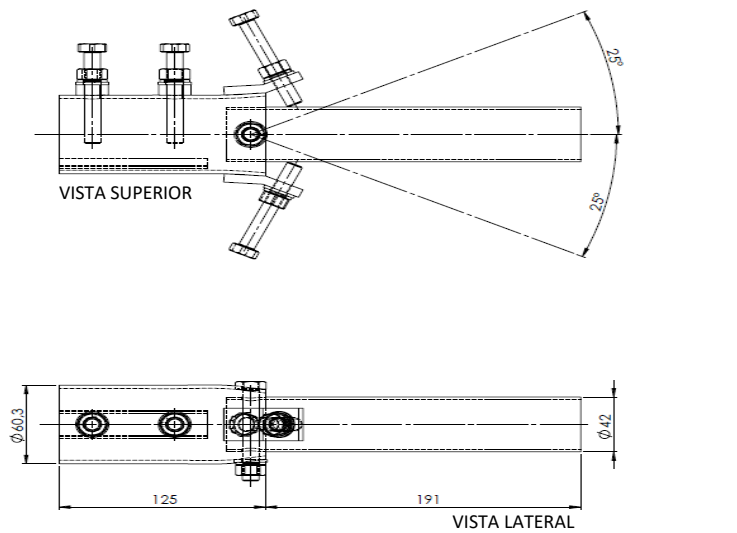

Opção 2: Braço de 48 a 70 mm

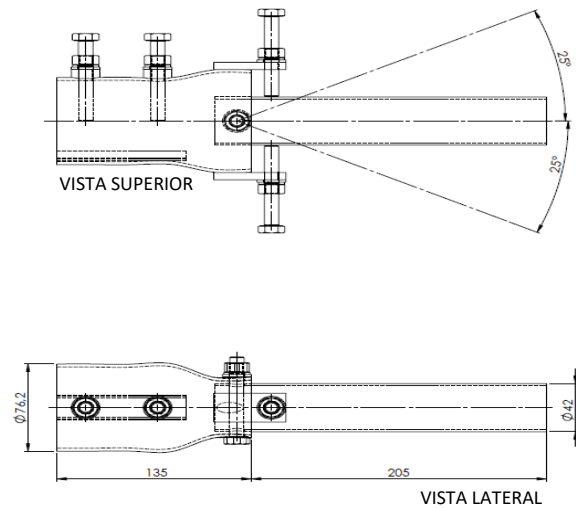

Identificação do Part Number

SL VITTA V9.3 30W 5K0

SL	VITTA	9.3		30 W	5K0
Modelo	Família	Versão	Modelo	Potência	Temperatura de Cor
STREET LIGHT	VITTA	9	3	22 W	5.000 K
				30 W	
				40 W	
				50 W	
				58 W	



LEDSTAR
Uma marca do Grupo UNICOBA

LEDSTAR® Street-Light VITTA MINI V9.3

Produto certificado de acordo com a portaria nº 20, de 15 de Fevereiro 2017.

Etiqueta ENCE do Produto:

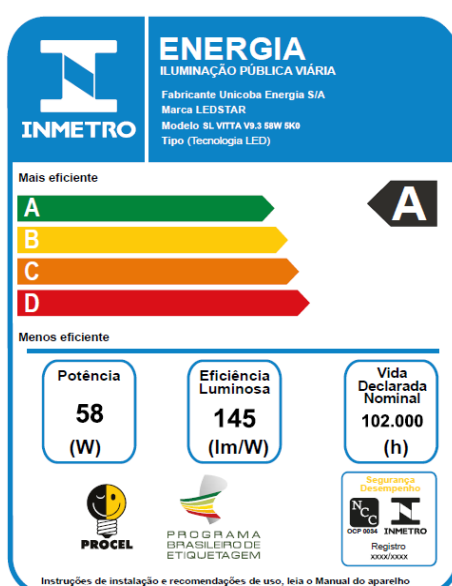
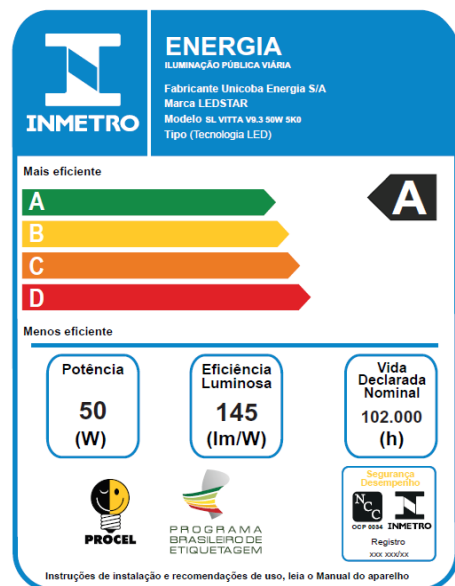
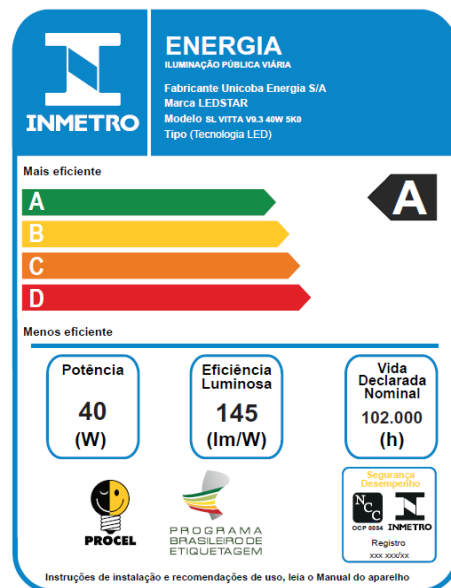
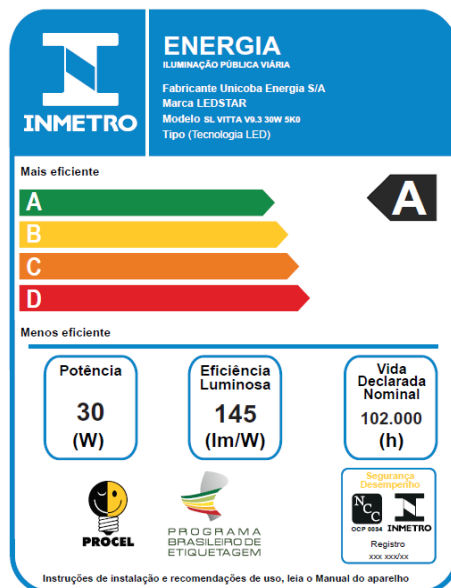
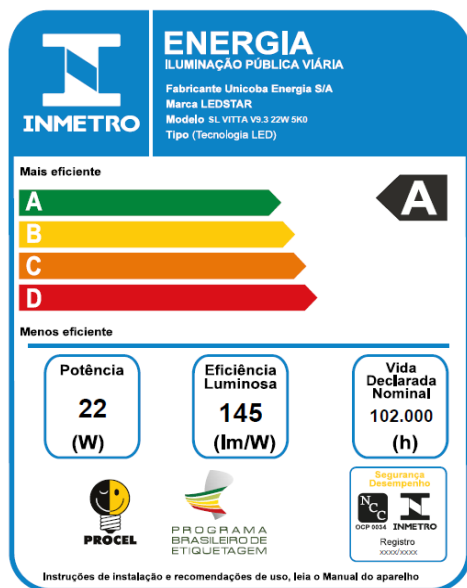

O uso do produto em desacordo com as orientações do manual acarretará a perda da garantia.
A LEDSTAR reserva o direito de realizar alterações e correções, sem prévio aviso.
Imagens meramente ilustrativas.